

ALTER EGO

PARAMETRY REKLAM

Reklamy okładkowe

Artykuły

Okładka I



215x270 mm
+ spady 3mm
apła z tytułem - 185x90 mm

Okładka II, III, IV

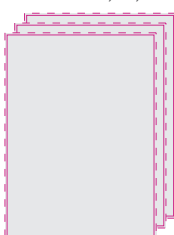

215x270 mm
+ spady 3 mm

Artykuł Promocyjny
pierwsza strona



4 500 znaków
ze spacjami

Artykuł Promocyjny
druga strona



7 000 znaków
ze spacjami

Reklamy wewnątrz czasopisma

1 strona

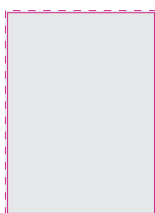

215x270 mm
+ spady 3 mm

1/2 strony

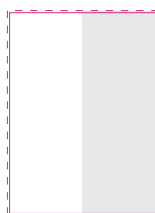

107x270 mm
+ spady 3 mm

1/2 strony
- poziom



215x130 mm
+ spady 3 mm

1/3 strony
- pion

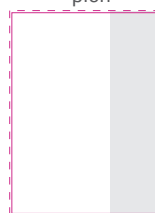

70x270 mm
+ spady 3 mm

1/4 strony

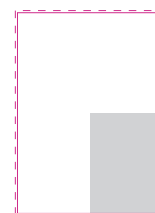

107x130 mm
+ spady 3 mm

Parametry techniczne

Reklamy:
preferowany format pliku *.tif, *.pdf, rozdzielczość zdjęć/bitmap 300 dpi,
spad 3 mm z każdej strony, przestrzeń barwna – CMYK

Artykuły:

– format pliku z treścią artykułu *.doc,

– pliki graficzne *.jpg lub *.tif.

Prosimy nie formatować tekstów.

Materiały przyjmujemy w formie elektronicznej.

Adres e-mail: indygo@zahir.pl

Adres ftp: <ftp://zahir.pl>

Dostęp do hasła FTP:

e-mail: jacekl@zahir.pl

-> linia cięcia
wyznacza obszar netto,
czyli taki jaki będzie
w ostatecznej formie
po obcięciu strony
-> spad
obszar który zostanie obcięty.
Dla bezpieczeństwa wynosi
on min. 3 mm

UWAGA!

Minimalna odległość tekstu od
krawędzi strony 10 mm

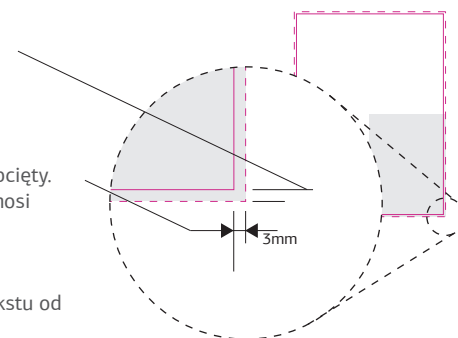

indygo
Z a h i r M e d i a

INDYGO, ul. Kamienna 105, lok. 9, 50-547 Wrocław
tel./fax +48 (71) 796 41 59, tel. (71) 336 11 02
mob. +48 607 104 924, 604 586 979, e-mail: indygo@zahir.pl
www.zahir.pl, www.alterego.pl